

4 Heizpatronen je 4000W / 230V Ø20x375

4 heat cartridges each 4000W / 230V Ø20x375

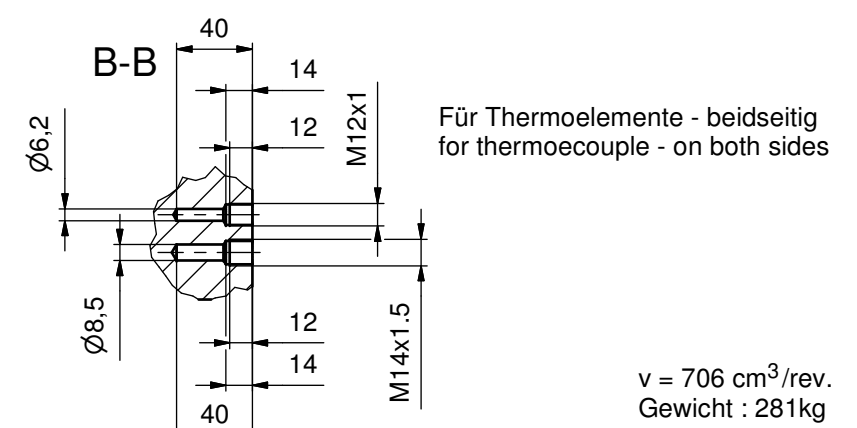
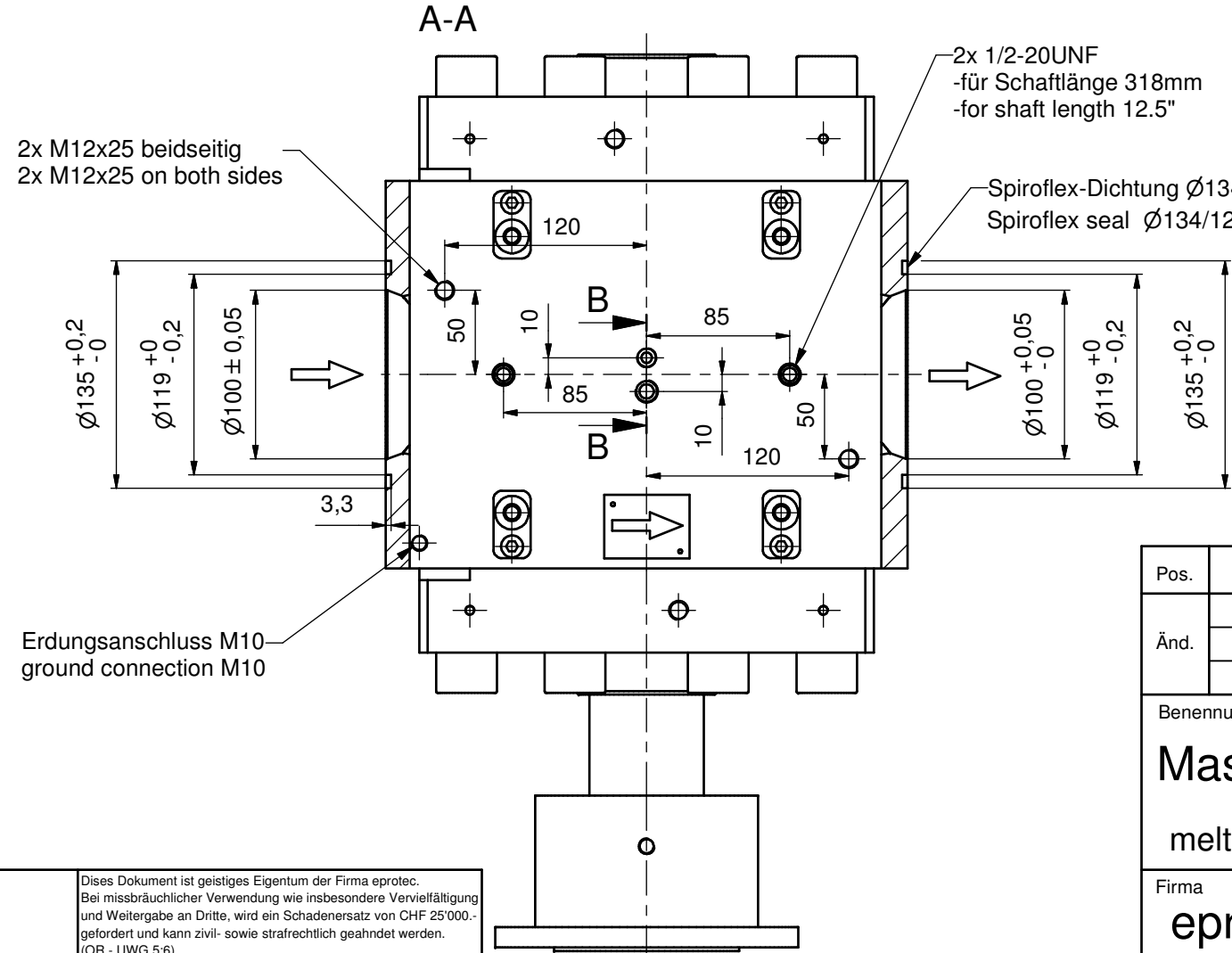
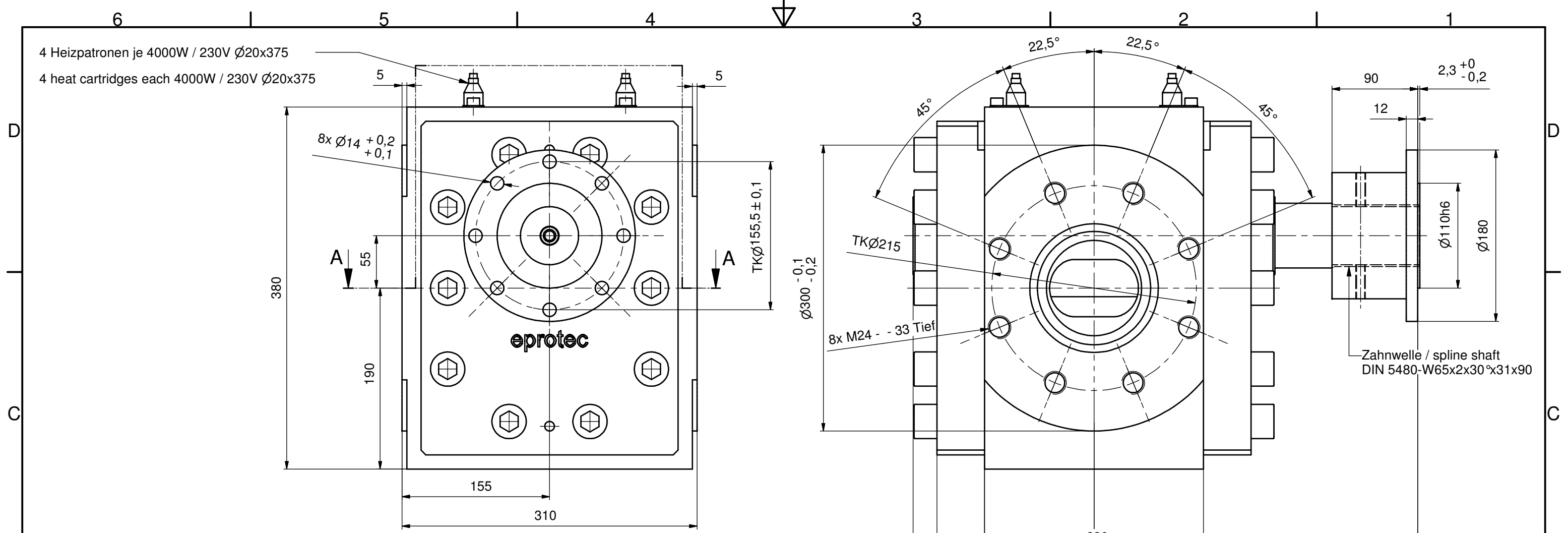

v = 706 cm³/rev.
Gewicht : 281kg

Erdungsanschluss M10
ground connection M10

Pos.	Menge	Einh.	Gegenstand	Werkstoff	Werkstoff-Nr.	Gewicht
Änd.		Änd.	Änd.	Ohne sep.SL <input checked="" type="checkbox"/>	Ers. durch	
				Sep. SL gl. Nr. <input type="checkbox"/>	Ers. für	
				Sep. SL and. Nr. <input type="checkbox"/>		
Benennung				Massstab	Erstellt	08.10.2003 HÜ
Massblatt / dimensional drawing				1:4	Geprüft	
				Normgeprüft		
Firma				Zeichnungs-Nr.		Anz.Bl. 1
eptotec extrusion technology AG				020.00028		Bl.-Nr. 1

Zeichnungs-Nr. 020.00028
Dieses Dokument ist geistiges Eigentum der Firma eptotec. Bei missbräuchlicher Verwendung wie insbesondere Vervielfältigung und Weitergabe an Dritte, wird ein Schadenersatz von CHF 25'000.- gefordert und kann zivil- sowie strafrechtlich geahndet werden. (OR - UWG 5:6)